



Packabweisung zu EDV-Nr.: **3 818 203**

Artikel-Nr.: 818
190 ml Panelled Jar

Palettierung:

Material:

Palette:

Vierweg-Industrie-Palette
Maße: 1200 x 1000 mm

Zwischenlagen:

Stülpboden Nr. 58

Maße: 1190 x 980 x 60 mm

Abdeckung:

Stülpdeckel Nr. 58

Maße: 1190 x 980 x 60 mm

Folierung:

Schrumpffolie 100 µm transparent

Gewicht:	ca. 150 g	Inhalt:	203 ml
Mündungsart:	63 WGF 138 S	Bodenform:	---

63mm TO FD 138S

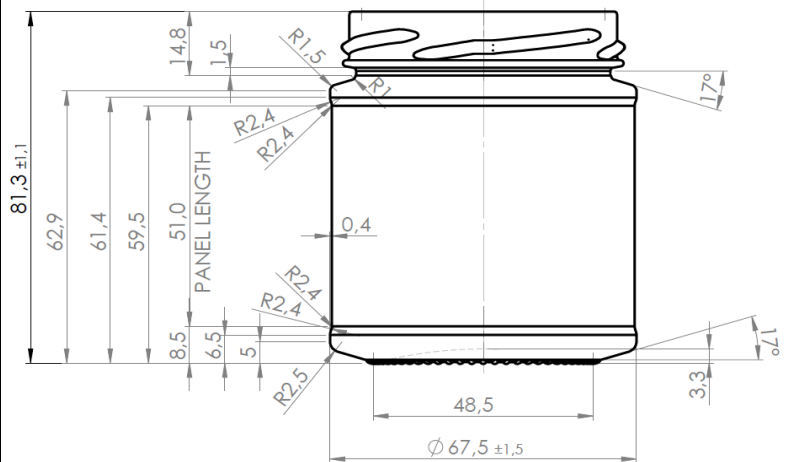

280 Gläser je Lage
12 Lagen je Palette

3360 Gläser je Palette

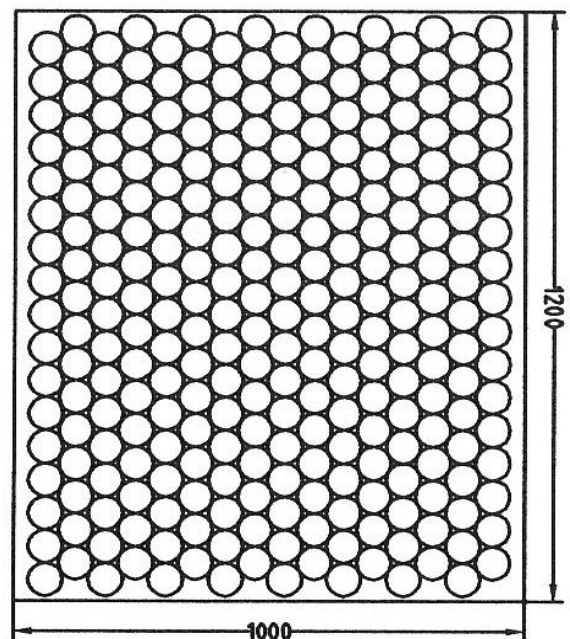
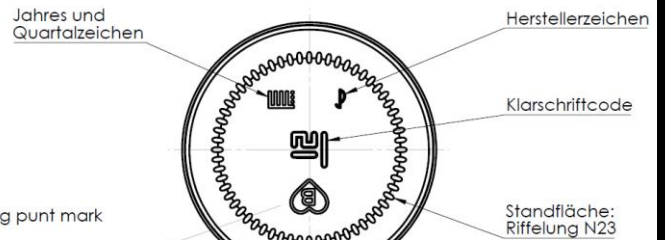

Packschema: Querverpackt 14/14 x 20

Packweise:

Palette unten

auf Palette Folie 1460x1260 mm legen und mit 5 Klammern anheften, darauf ein SB 64 legen !
Nur die Folie anheften, aber nicht die Platte !

Zwischenlagen

Stülpboden Nr. 58

Palette oben

Letzte Lage mit SD58 abdecken !

Anhänger:

An jeder Palette je 1 Palettenanhänger mittig an die Längs- und Breitseite anbringen !

Palettenhöhe ca. 1,18 m

Verfasser: Yanez

Freigabe: *Yanez*

Revision:

Datum: 06.10.24

Datum: 06.10.2024